

3. Umschaltknopf (8 in Bild 1) des Umblendkastens auf "Magnetton" stellen.
4. Verstärker einschalten, eine halbe Minute warten bis Verstärker betriebsbereit, dann Pilotlampe und Projektor einschalten. (Siehe Bedienungsanleitung Seite 17 und 18).
5. Filmgeschwindigkeit auf 24 Bilder pro Sekunde einstellen.
6. Lautstärke am Bedienungsknopf des Verstärkers für Mikrofon einstellen.
7. Tonblende des Verstärkers nach persönlichem Klangempfinden einstellen.

Mikrofonanschluss

Bei Verwendung eines Mikrofons wird der Mikrofonstecker mit den Steckbuchsen des Umblendkastens verbunden und der Umschaltknopf (8 in Bild 1) auf "Mikrofon" geschaltet.

Sonstiges

1. Ist der Magnetabstastkopf stark abgenutzt, so daß er an der Magnettonspur nicht mehr anliegt, so wird durch Lösen der Schraube (9 in Bild 1) und Verstellen des Gewindestiftes (10 in Bild 1) der Andruck des Abstastkopfes neu eingestellt. (Siehe auch Smf Ans 506/1, Blatt 5)
2. Bei Vorführungen von Lichttonfilmen auf einem Siemens-Tonschmalfilm-Projektor mit Magnettonzusatz ist darauf zu achten, daß der Magnetabstastkopf abgehoben werden muß. Schaltsegment (7 in Bild 1) in Richtung Objektiv betätigen.
3. Beim Abnehmen des Projektors vom Verstärker ist zuerst der Stecker der Anschlußleitung des Magnetabstastkopfes (4 in Bild 1) vom Umblendkasten zu trennen.
4. Der nachträgliche Anbau des Magnettonzusatzes an bereits gelieferte Projektoren und die Einstellung des Magnetabstastkopfes wird nach besonderer Anleitung (Smf Ans 506/1-4) ausgeführt.



Siemens - Magnettonzusatz

(Smf Sk 506/1, 2, 3)

für Tonschmalfilm-Projektor "2000"

(Smf SK 506/1 für 10-W-Verstärker)

(Smf SK 506/2 für Vorverstärker)

(Smf SK 506/3 für 5-W-Verstärker)

Bedienungsanweisung
Februar 1955

SIEMENS & HALSKE AKTIENGESELLSCHAFT

Verwendungszweck

Der Magnettonzusatz ermöglicht die Wiedergabe von Magnetton-Schmalfilmen mit dem Siemens-Tonfilm-Projektor "2000" in Verbindung mit dem 10-Watt, 5-Watt- und Vorverstärker.

Anbau

Der Magnettonzusatz lässt sich an jeden Siemens-Tonschmalfilm-Projektor "2000" bzw. Lichttonverstärker nachträglich anbauen und besteht aus:

Magnetabtakopf mit Halterung und Umblendkasten sowie einer im Verstärker eingebauten Anpassung.

Inbetriebnahme



Bild 1

1. Umblendkasten (1 in Bild 1) an der vorbereiteten Stelle der Stirnseite des Verstärkers mittels Rändelschrauben (2 in Bild 1) befestigen.
2. Anschlußleitung des Umblendkastens (3 in Bild 1) mit Mikrofonanschlußdose des Verstärkers verbinden.
3. Tonschmalfilm-Projektor so auf Verstärker stellen, daß Bedienseiten übereinander liegen und verriegeln.
4. Anschlußleitung des Magnetabtakopfes (4 in Bild 1) mit Steckerbuchsen des Umblendkastens verbinden.

Beim Vorverstärker entfällt der Umblendkasten. Die Anschlußleitung des Magnetabtakopfes wird lediglich mit den Steckbuchsen der eingebauten Anpassung an der Stirnseite des Vorverstärkers verbunden.

Bedienung

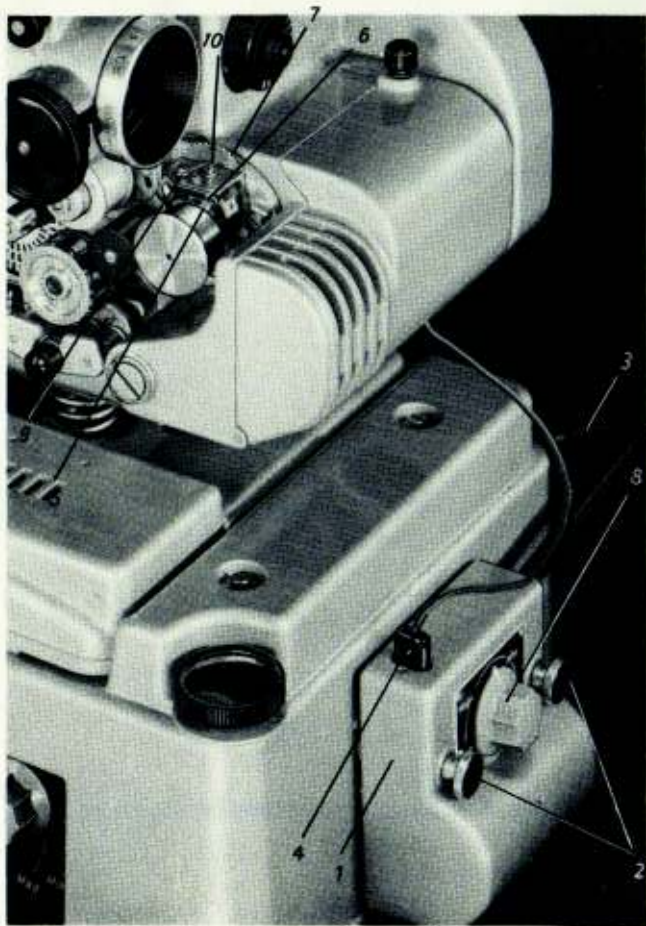
1. Film einlegen wie beim Lichtton - jedoch darauf achten, daß der Film zwischen Magnetkopf (5 in Bild 1) und dem darüber befindlichen Abschirmblech (6 in Bild 1) läuft (siehe Bild 2).

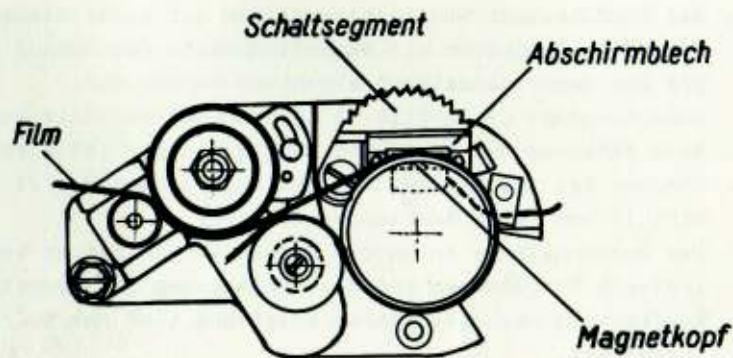

Bild 2

2. Durch Betätigung des Schaltsegmentes (7 in Bild 1) in Projektionsrichtung bis zum Anschlag - Magnetabtakopf in Arbeitsstellung bringen.